

# Frez 2-piórowy z końcówką kulistą

# CCTS 20B



**ZASTOSOWANIE:** stopy CoCr, tytan/stopy tytanu

**POKRYCIE:** super azotek wysokiej jakości

**MATERIAŁ SKRAWAJĄCY:** węgiel spiekany

**TYP KOŃCÓWKI FREZA:** kulisty

**KĄT POCHYLENIA SPIRALI (HELIX ANGLE):**  $\lambda = 30^\circ$

d1	średnica
l3	długość robocza
l1	długość całkowita
l2	długość szyjki
d2	średnica uchwyty
z	ilość ostrzy tnących
$\varphi$	kąt stożka
r	promień naroża

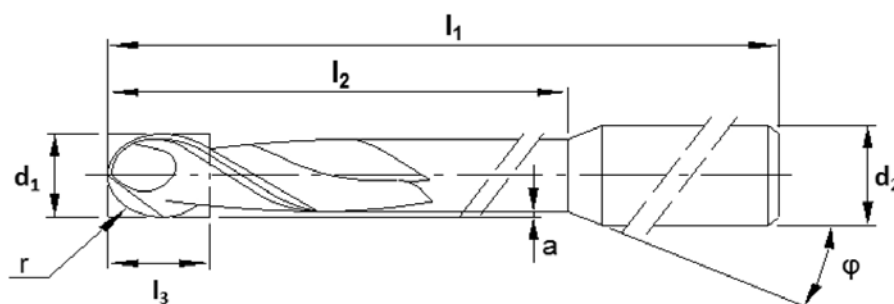

l.p.	d1 [mm]	r [mm]	l3 [mm]	l1 [mm]	l2 [mm]	d2 [mm]	z	a [mm]	$\varphi$ [°]	Nr katalogowy
1.	0,50	0,25	1,00	45,00	4,00	6,00	2	0,025	10,0	302037
2.	1,00	0,50	3,00	38,00	9,00	3,00	2	0,025	18,0	302038*
3.	1,00	0,50	3,00	45,00	9,00	6,00	2	0,025	12,0	302039
4.	1,00	0,50	3,00	45,00	12,00	6,00	2	0,025	16,0	302040
5.	1,00	0,50	3,00	50,00	11,00	6,00	2	0,025	10,0	302041
6.	1,00	0,50	3,00	53,00	12,00	6,00	2	0,025	13,0	302042
7.	1,00	0,50	3,00	55,00	9,00	6,00	2	0,025	11,5	302043
8.	1,50	0,75	3,50	55,00	12,00	6,00	2	0,050	13,5	302044
9.	2,00	1,00	3,50	38,00	12,00	3,00	2	0,050	18,0	302045*
10.	2,00	1,00	3,50	45,00	12,00	6,00	2	0,050	13,5	302046
11.	2,00	1,00	3,50	50,00	16,00	6,00	2	0,050	12,5	302047
12.	2,00	1,00	3,50	53,00	16,00	6,00	2	0,050	16,5	302048
13.	2,00	1,00	3,50	55,00	12,00	6,00	2	0,050	13,0	302049
14.	3,00	1,50	5,50	38,00	15,00	3,00	2	0,100	-	302050*
15.	3,00	1,50	5,50	45,00	15,00	6,00	2	0,100	16,2	302051
16.	3,00	1,50	5,50	50,00	20,00	6,00	2	0,100	16,2	302052
17.	3,00	1,50	5,50	53,00	21,00	6,00	2	0,100	47,0	302053
18.	3,00	1,50	5,50	55,00	15,00	6,00	2	0,100	15,2	302054
19.	3,00	1,50	5,50	45,00	16,00	4,00	2			302201

\* Uchwyt przystosowany do kotnierza zatraskowego