

Frez 2-piórowy z końcówką kulistą

ZR 20B



ZASTOSOWANIE: ceramika, tlenek cyrkonu, tlenek aluminium

POKRYCIE: brak

MATERIAŁ SKRAWAJĄCY: węgiel spiekany

TYP KOŃCÓWKI FREZA: kulisty

KĄT POCHYLENIA SPIRALI (HELIX ANGLE): $\lambda = 40^\circ$

d1	średnica
l3	długość robocza
l1	długość całkowita
l2	długość szyjki
d2	średnica uchwytu
z	ilość ostrzy tnących
φ	kąt stożka
r	promień naroża

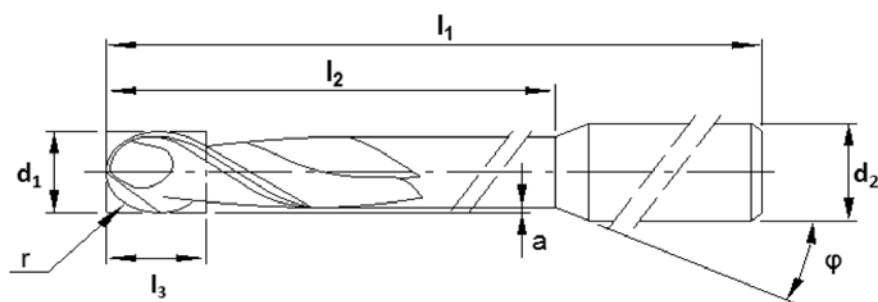

l.p.	d1 [mm]	r [mm]	l3 [mm]	l1 [mm]	l2 [mm]	d2 [mm]	z	a [mm]	φ [°]	Nr katalogowy
1.	0,60	0,30	0,60	55,00	6,00	6,00	2	0,025	9,0	302057
2.	0,70	0,35	2,00	40,00	8,00	3,00	2	0,025	18,0	302058*
3.	0,70	0,35	2,00	48,00	7,00	3,00	2	0,025	18,0	302059*
4.	1,00	0,50	4,00	35,00	14,00	3,00	2	0,025	15,0	302060*
5.	1,00	0,50	4,00	40,00	14,00	3,00	2	0,025	15,0	302061*
6.	1,00	0,50	4,00	48,00	14,00	3,00	2	0,025	15,0	302062*
7.	1,00	0,50	4,00	48,00	14,00	3,00	2	0,025	18,0	302063*
8.	1,00	0,50	6,00	53,00	14,00	6,00	2	0,025	18,0	302064
9.	1,50	0,75	4,00	48,00	20,00	3,00	2	0,050	18,0	302065
10.	2,00	1,00	4,00	35,00	20,00	3,00	2	0,100	18,0	302066*
11.	2,00	1,00	4,00	48,00	20,00	3,00	2	0,100	18,0	302067
12.	2,00	1,00	2,00	55,00	20,00	6,00	2	0,100	10,0	302068
18.	2,00	1,00	7,00	57,00	17,00	3,00	2	0,100		302101
13.	2,50	1,25	6,00	40,00	20,00	3,00	2	0,125	18,0	302069*
14.	2,50	1,25	6,00	48,00	20,00	3,00	2	0,125	18,0	302070*
15.	2,50	1,25	10,00	53,00	20,00	6,00	2	0,125	15,0	302071
16.	2,50	1,25	3,00	55,00	20,00	6,00	2	0,125	20,0	302072
17.	3,00	1,50	6,00	48,00	-	3,00	2	0,100	-	302073

* Uchwyt przystosowany do kotnierza zatraskowego