

# Frez 2-piórowy z końcówką kulistą, stożkowy

# ZR 2CB



**ZASTOSOWANIE:** wysoko jakościowa ceramika, tlenek cyrkonu, tlenek aluminium

**POKRYCIE:** brak

**MATERIAŁ SKRAWAJĄCY:** węgiel spiekany

**TYP KOŃCÓWKI FREZA:** kulisty

**KĄT POCHYLENIA SPIRALI (HELIX ANGLE):**  $\lambda = 40^\circ$

d1	średnica
l3	długość robocza
l1	długość całkowita
l2	długość szyjki
d2	średnica uchwyty
z	ilość ostrzy tnących
$\varphi$	kąt stożka
r	promień naroża

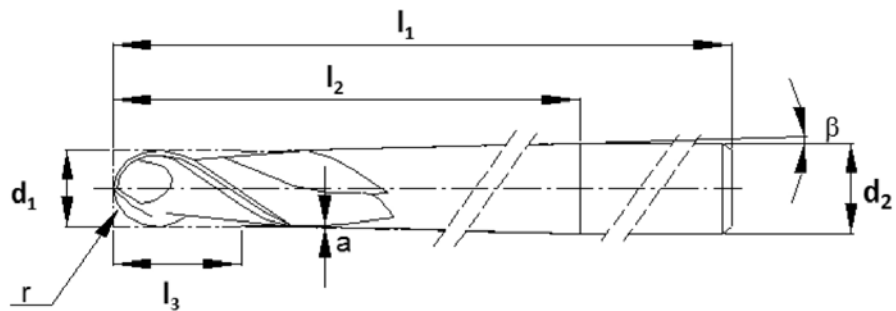

l.p.	d1 [mm]	r [mm]	l3 [mm]	l1 [mm]	l2 [mm]	d2 [mm]	z	a [mm]	$\beta$ [°]	Nr katalogowy
1.	0,30	0,15	1,50	35,00	-	3,00	2	0,012	3,27	302075*
2.	0,30	0,15	1,50	40,00	-	3,00	2	-	3,32	302076*
3.	0,30	0,15	1,50	55,00	-	6,00	2	-	6,10	302077
4.	0,60	0,30	2,50	43,00	-	3,00	2	0,025	2,54	302078
5.	0,60	0,30	4,00	48,00	-	3,00	2	0,025	3,15	302079
6.	0,60	0,30	4,00	50,00	-	3,00	2	-	2,54	302080
7.	0,60	0,30	4,00	50,00	-	3,00	2	0,025	3,15	302081
8.	0,60	0,30	4,00	53,00	-	6,00	2	0,025	5,70	302082
9.	1,00	0,50	8,00	50,00	-	3,00	2	-	2,12	302083
10.	1,00	0,50	8,00	50,00	-	3,00	2	0,025	2,12	302084
11.	1,00	0,50	10,00	50,00	-	3,00	2	-	2,80	302085
12.	1,00	0,50	5,50	57,00	5,50	3,00	2	-	-	302100
13.	0,50	0,25	3,00	57,00	3,20	3,00	2	-	-	302102

\* Uchwyt przystosowany do kotnierza zatraskowego