

Frez 2-piórowy z końcówką kulistą

ZRD 20B

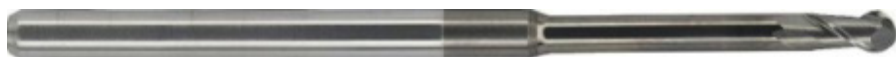

ZASTOSOWANIE: wysokojakościowa ceramika, tlenek cyrkonu, tlenek aluminium

POKRYCIE: diamentowe

MATERIAŁ SKRAWAJĄCY: węglík spiekany

TYP KOŃCÓWKI FREZA: kulisty

KĄT POCHYLENIA SPIRALI (HELIX ANGLE): $\lambda = 40^\circ$

d1	średnica
l3	długość robocza
l1	długość całkowita
l2	długość szyjki
d2	średnica uchwytu
z	ilość ostrzy tnących
φ	kąt stożka
r	promień naroża

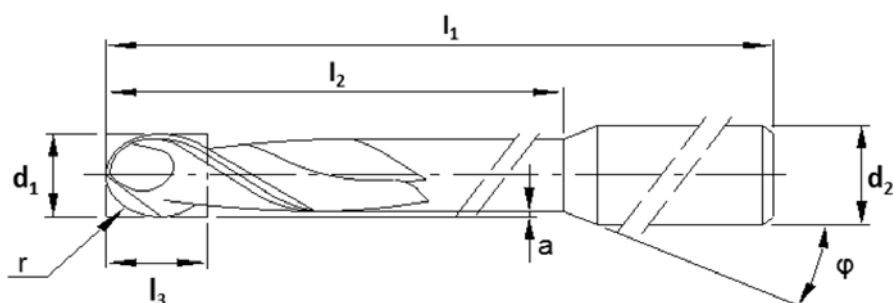

l.p.	d1 [mm]	r [mm]	l3 [mm]	l1 [mm]	l2 [mm]	d2 [mm]	z	a [mm]	φ [°]	Nr katalogowy
1.	0,60	0,30	0,60	55,00	6,00	6,00	2	0,025	9,00	302001
2.	1,00	0,50	4,00	40,00	14,00	3,00	2	0,025	18,00	302002*
3.	1,00	0,50	4,00	48,00	14,00	3,00	2	0,025	18,00	302003
4.	1,00	0,50	4,00	53,00	14,00	6,00	2	0,025	10,00	302004
5.	1,00	0,50	1,00	55,00	20,00	6,00	2	0,025	26,00	302005
6.	2,00	1,00	4,00	43,00	20,00	3,00	2	0,050	18,00	302006
7.	2,50	1,25	4,50	43,00	20,00	3,00	2	0,125	18,00	302007
8.	2,50	1,25	6,00	43,00	20,00	3,00	2	0,125	18,00	302008
9.	2,50	1,25	6,00	48,00	20,00	3,00	2	0,125	18,00	302009
10.	2,50	1,25	6,00	40,00	20,00	3,00	2	0,125	18,00	302010*
11.	2,50	1,25	6,00	53,00	20,00	6,00	2	0,125	13,00	302011
12.	2,50	1,25	3,00	55,00	20,00	6,00	2	0,125	20,00	302012
13.	3,00	1,50	6,00	53,00	20,00	6,00	2	0,125	14,00	302013

* Uchwyt przystosowany do kotnierza zatraskowego